

→ **Le Six Pack Inferno**
The pleasuring pain



AFNOR Cert. 61477

Réf. SW010108

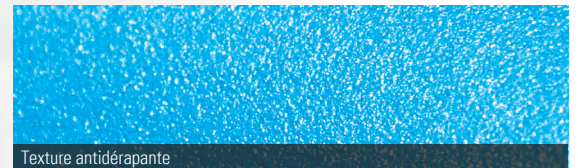

Photo non contractuelle

Les **METALU+**

- + **Texture antidérapante sur les barres de préhension**
- + Dimensionnement de la structure
- + Qualité de l'assemblage
- + Accès **personnes à mobilité réduite** possible

Conformités

Normes NF EN 16630
FD S52-903
1176-1

Descriptif technique

- Poteaux en **acier galvanisé plastifié Ø 102 mm** avec bouchon aluminium
- **Barres de préhension traitées anticorrosion, plastifiées et antidérapantes Ø 34 mm**
- Type d'utilisation : **suspendue**
- Hauteur de chute libre : **≤ 1,2 m**
- Type de sol autorisé : gazon, copeaux de bois, sol souple
Voir également le tableau des recommandations
- Texture lisse ou antidérapante au choix

Dimensions

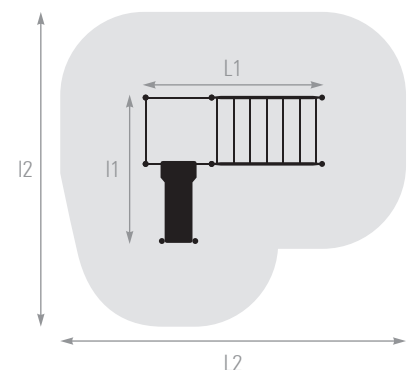
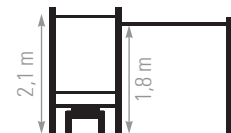

Longueur agrès (L1).....	3,3 m
Largeur agrès (I1).....	2,7 m
Longueur de l'espace d'évolution (L2).....	6,3 m
Largeur de l'espace d'évolution (I2).....	5,7 m